

Broil King®

Great Barbecues Every Time

KA5532

Hitch Adaptor Kit | Adaptateur Kit d'attelage

Kit Enganche Adaptador | KEG Anhängerkupplungs-Kit

WARNING!

- Never use your Broil King® Keg™ while it is attached to your vehicle.
- Never hitch your Broil King® Keg™ to your vehicle unless the fire is completely out and your grill is cool.
- Never attach your Broil King® Keg™ to your vehicle without securing it with the hitch pin and safety clip.
- Double check all connections and make sure Keg is secure and the lid is locked before moving vehicle.
- Always check local laws and guidelines with respect to accessories attached to trailer hitches.

NOTE: This kit includes all hardware to use with either a 1 1/4" or 2" receiver.

AVERTISSEMENT!

- N'utilisez jamais votre Broil King® Keg™ lorsqu'il est accroché à votre véhicule.
- N'accrochez jamais le Broil King® Keg™ à votre véhicule avant de voir le feu complètement éteint et votre gril refroidi.
- N'accrochez jamais le Broil King® Keg™ à votre véhicule sans le fixer avec la goupille d'attelage et l'étrier de sécurité.
- Contrôlez à deux fois toutes les connexions et assurez-vous que le Keg soit sécuritaire et le couvercle verrouillé avant de déplacer le véhicule.
- Veuillez toujours vérifier les lois locales et les directives concernant les accessoires installés à un dispositif d'attelage de remorque.

NOTIFICATION: Cette trousse contient tout le matériel à utiliser avec un réceptacle de 3,2 cm ou de 5,1 cm.

¡ADVERTENCIA!

- Nunca utilice su Broil King® Keg™ mientras esté acoplado a su vehículo acoplado a su vehículo.
- Nunca enganche su Broil King® Keg™ a su vehículo a menos que haya extinguido completamente el fuego y su parrilla esté fría.
- Nunca acople el Broil King® Keg™ a su vehículo sin asegurarlo con el pin de enganche y el clip de seguridad.
- Vuelva a revisar todas las conexiones y verifique que el Keg esté asegurado y la tapa trabada antes de mover el vehículo.
- Consulte siempre las leyes y recomendaciones locales con respecto a accesorios colocados en ganchos para remolques.

NOTE: Este kit incluye todas las piezas de ferretería que se van a utilizar, ya sea con el receptor de 1 1/4" o el de 2".

WARNUNG!

- Benutzen Sie Ihren Broil King® Keg™ niemals, während er an Ihrem Fahrzeug angebracht ist.
- Hängen Sie Ihren Broil King® Keg™ nur an Ihr Fahrzeug an, wenn das Feuer völlig aus und der Grill abgekühlt ist.
- Hängen Sie Ihren Broil King® Keg™ niemals an Ihr Fahrzeug an, ohne ihn erst mit dem Gewindeanhängerstift und der Sicherungsklemme sicher zu befestigen.
- Überprüfen Sie alle Verbindungen mehrmals und versichern Sie sich, dass der Grill gut befestigt und der Deckel verschlossen ist, bevor Sie mit dem Fahrzeug losfahren.
- Prüfen Sie stets die lokalen Gesetze und Richtlinien in Bezug auf Zubehörteile, die an Anhängerkupplungen angeschlossen werden dürfen.

HINWEIS: Dieses Kit enthält alle Grundausstattungsstücke, die mit einem 3,2 cm oder 5 cm Empfänger verwendet werden können.

Kit Contains:

L'ensemble comprend :

El Kit Contiene:

Das Kit enthält:

Safety clips

Étriers de sécurité

Clips de seguridad

Sicherungsklemmen

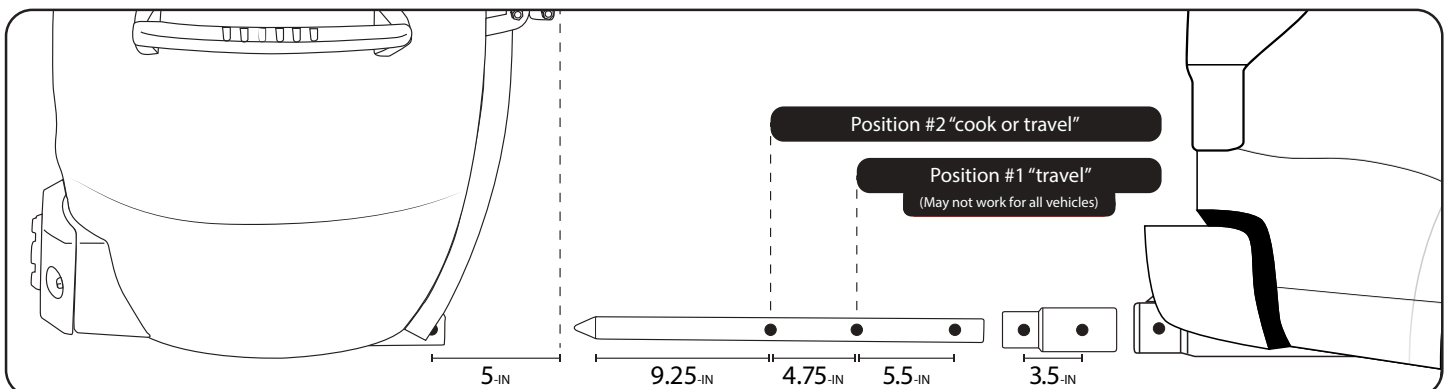
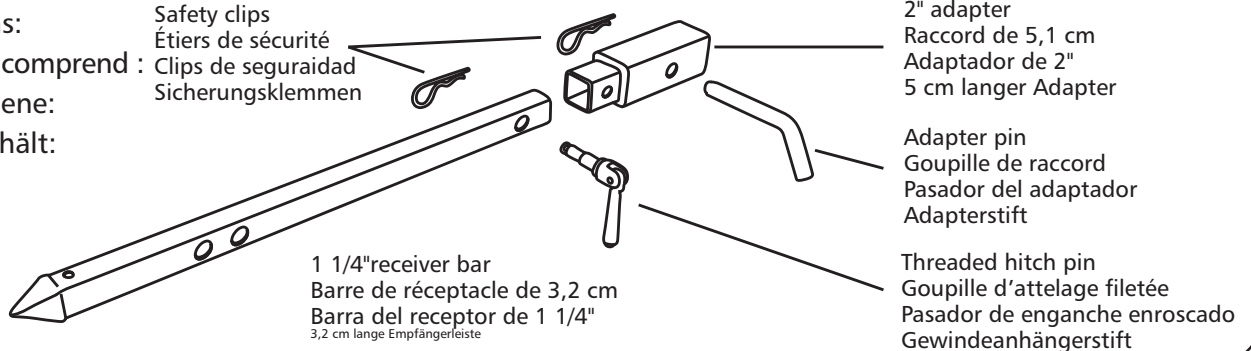

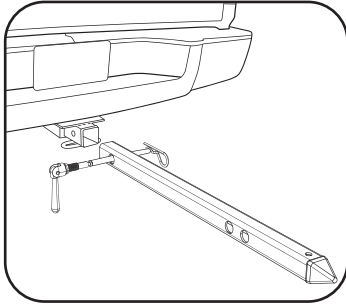

Step 1: Mount the receiver bar to your vehicle. Use the provided 2" adapter if necessary. Secure with the threaded hitch pin and safety clip provided.

Étape 1: Accrochez la barre du réceptacle à votre véhicule. Utilisez, si nécessaire, le raccord de 5,1 cm fourni. Renforcez-le avec la goupille d'attelage filetée et l'étrier de sécurité fournis.

Paso 1: Monte la barra del receptor en su vehículo. Si es necesario utilice el adaptador de 2" suministrado. Asegúrelo con el pasador de enganche enroscado y el clip de seguridad suministrados.

1. Schritt: Montieren Sie die Empfängerleiste an Ihr Auto. Wenn nötig, verwenden Sie den mitgelieferten 5 cm langen Adapter. Sichern Sie die Empfängerleiste mit dem mitgelieferten Gewindeanhängerstift und der Sicherungsklemme.

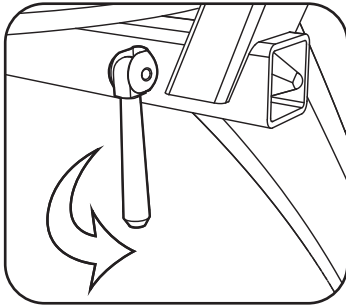

Step 2: Carefully remove the threaded hitch pin that came with your Broil King® Keg™ by turning it counter-clockwise.

Étape 2: Retirez délicatement la goupille d'attelage filetée fournie avec votre Broil King® Keg™ en la tournant dans le sens antihoraire.

Paso 2: Saque con cuidado el pasador de enganche enroscado que vino con su Broil King® Keg™ haciéndolo girar hacia la izquierda.

2 Schritt: Vorsichtig den Gewindeanhängerstift, der mit Ihrem Broil King® Keg™ geliefert wurde, entfernen, indem Sie ihn entgegen dem Uhrzeigersinn drehen.

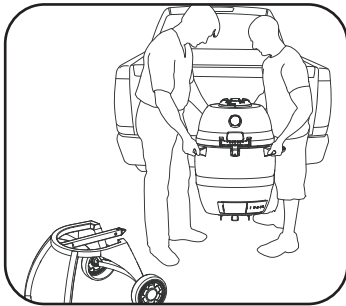

Step 3: This will take TWO PEOPLE. Slide the Broil King® Keg™ off its base and onto the receiver bar securely attached to the vehicle. Note: Lift the grill from sides handles only!

Étape 3: Cette étape réclame DEUX PERSONNES. Faites glisser fermement le Broil King® Keg™ hors de son socle et vers la barre de réceptacle accrochée au véhicule. Note: Soulevez le grill de ses poignées latérales uniquement!

Paso 3: Esto va a necesitar de DOS PERSONAS. Deslice el Broil King® Keg™ fuera de su base y a la barra del receptor que está firmemente acoplada al vehículo. Nota: ¡Levante la parrilla agarrando sólo de las asas laterales!

3. Schritt: Dazu werden ZWEI PERSONEN benötigt. Schieben Sie den Broil King® Keg™ von dem Unterteil auf die Empfängerleiste und befestigen Sie ihn sicher am Fahrzeug. Hinweis: Heben Sie den Grill nur an den Seitengriffen an!

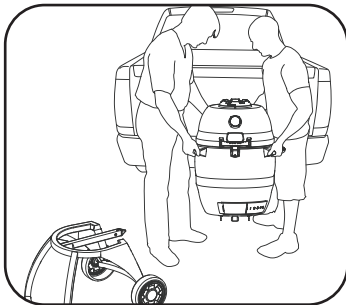

Step 3: This will take TWO PEOPLE. Slide the Broil King® Keg™ off its base and onto the receiver bar securely attached to the vehicle. Note: Lift the grill from sides handles only!

Étape 3: Cette étape réclame DEUX PERSONNES. Faites glisser fermement le Broil King® Keg™ hors de son socle et vers la barre de réceptacle accrochée au véhicule. Note: Soulevez le grill de ses poignées latérales uniquement!

Paso 3: Esto va a necesitar de DOS PERSONAS. Deslice el Broil King® Keg™ fuera de su base y a la barra del receptor que está firmemente acoplada al vehículo. Nota: ¡Levante la parrilla agarrando sólo de las asas laterales!

3. Schritt: Dazu werden ZWEI PERSONEN benötigt. Schieben Sie den Broil King® Keg™ von dem Unterteil auf die Empfängerleiste und befestigen Sie ihn sicher am Fahrzeug. Hinweis: Heben Sie den Grill nur an den Seitengriffen an!

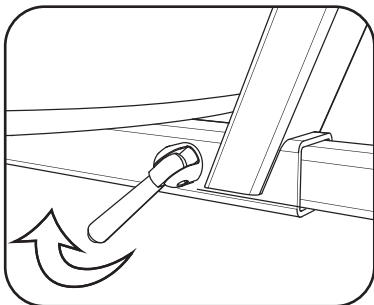

Step 4: With the Broil King® Keg™ on the receiver bar, align and insert the threaded hitch pin to secure the Keg to the receiver bar. Tighten firmly and attach the safety clip.

Étape 4: En ayant le Broil King® Keg™ sur la barre de réceptacle, alignez et insérez la goupille d'attelage filetée pour renforcer le Keg sur la barre de réceptacle. Serrez fermement et attachez l'étrier de sécurité.

Paso 4: Una vez que el Broil King® Keg™ está montado en la barra de recepción, alinee e inserte el pasador de enganche enroscado para asegurar el Keg a la barra de receptor. Asegúrelo firmemente y acople el clip de seguridad.

4. Schritt: Sobald der Broil King® Keg™ auf der Empfängerleiste sitzt, den Gewindeanhängerstift ausrichten und einsetzen, damit der Grill sicher auf der Empfängerleiste befestigt ist. Fest anziehen und die Sicherungsklemme anbringen.

Broil King®
Great Barbecues Every Time

REV-05/01/2022

MADE IN CHINA FOR: | FABRIQUÉ EN CHINE POUR :
HECHO EN CHINA PARA: | HERGESTELLT IN CHINA FÜR:

ONWARD MANUFACTURING COMPANY LIMITED
585 Kumpf Drive • Waterloo, Ontario, Canada • N2V 1K3 ©2022

Broil King® Deutschland GmbH
Spinnerweg 51-54 • 53783 Eitorf ©2022

www.broilkingbbq.com | 1-800-474-5776